

NAJPREJ POGLEJ!



USA

VIDEO

Z ogledom videa (4 min) boste postavili Open Goaaal veliko hitreje



UK

ZA POSTAVITEV POTREBUJETE

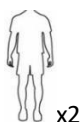

x2



5.0m/16ft



Metal



VPRAŠANJA?



Ne vrnite izdelka v kolikor imate težave ali vprašanja.
Kontaktirajte nas na info@ninjasporti.si

USA - info@opengooaalusa.com; www.opengooaalusa.com

UK – contactus@opengooaal.com; www.opengooaal.com

OPOZORILO -

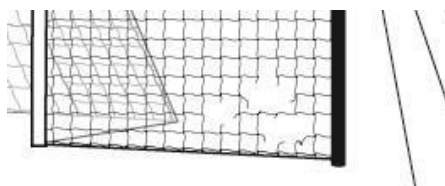
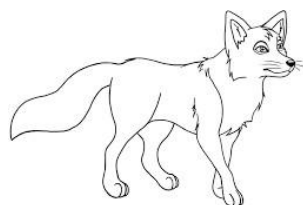

Korak 25

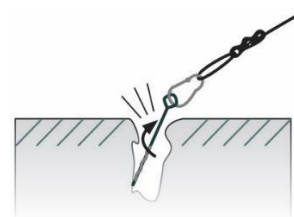

Izognite se! Korak 27

GARANCIJA -











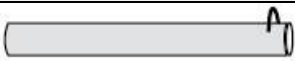





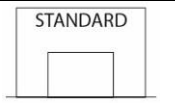

Registrirajte se za garancijo!

Za registracijo je potrebno znanje angleškega jezika!

www.opengooaal.com/apps/product-registration

VSEBINA

Artikel		Št. kosov	Opis	KODA
A		2	Palica-spodnji del	OGQ-POLE-B
B		2	Palica-sredina	OGQ-POLE-M
C		2	Palica-zgornji del	OGQ-POLE-T
D		2	Podstavek za palico	OGQ-SPIKE
E		6	Sidro za napenjalno vrv	OGQ-ANCHOR
F		6	Napenjalna vrv (3.25m) z zanko in karabinom	OGQ-GUY4MM-3250 OGQ-GUYLOCK OGQ-CARB
G		1	Elastična vrv za vrh mreže (10.0m standard ali 11,5 m Maxi)	OGQ-TOPW8MM-10000 OGQ-TOPW8MM-11500
H		5	Klin (4 + 1 rezervni)	OGQ-PEG
I		1	Mreža – Standardni gol (2.7 x 1.6m)	OGQ-NET-STD
I		1	Mreža- Maxi gol (4.8 x 2.1m)	OGQ-NET-LARGE
J		2	Stranska elastična vrv (1.0m)	OGQ-SIDEB8MM-1000
K		10	Karabin	OGQ-CARB
M		1	Prečna vrv (4.4m)	OGQ-XBARR4MM-4400
N		1	Prečna elastična vrv (4.0m)	OGQ-XBARB8MM-4000

	<p>Ne vrnite izdelka v kolikor imate težave ali vprašanja. Prej nas kontaktirajte na info@ninjasporti.si</p>	<p>Shranite!</p> 
--	---	---

OPOZORILO!



OPOZORILO: NEVARNOST ZADUŠITVE - Majhni deli. Ni primerno za otroke, mlajše od 3 let. Dolga vrvica. Nevarnost zadavljenja. Samo domača uporaba. Samo uporaba na prostem. Prosimo, shranite te podatke. **PRIPOROČENA STAROST 6+.**

OPOZORILO: TO IGRAČO MORA SESTAVITI ODRASLA OSEBA. V nesestavljenem stanju vsebuje potencialno nevarne ostre robove, zato vas prosimo, da jih držite izven dosega otrok.

Open Goaaal Trading Ltd, PO Box 1185, WD23 9GJ. UK. www.opengooaal.com. Teža paketa je približno 17.5kg.

INTELEKTUALNA LASTNINA

<http://opengooaal.com/pages/intellectual-property>.

Open Goaaal je registrirana blagovna znamka Open Goaaal Investments Ltd. Podeljeni in patenti v teku, druga intelektualna lastnina, vključno s kitajskim patentom, podeljenim za proizvodnjo, uvoz in izvoz je last podjetja.

Obiščite <http://opengooaal.com/pages/intellectual-property>.

VARNOST, VZDRŽEVANJE in OPOZORILA– Za prvo postavitve in vse naslednje postavitve



Pozorno preberite naslednje informacije in shranite ta navodila, če jih boste pozneje morali obravnavati. Če izdelek posredujete nekemu drugemu, vključite tudi ta navodila.

**** ZELO POMEMBNO ** MED POSTOPKOM POSTAVITVE SE PREPRIČAJTE, DA DRUGA OSEBA DRŽI DROG, KO VAM JE NAROČENO, DA TO STORITE. V NASPROTNEM PRIMERU OBSTAJA NEVARNOST, DA BODO DROGOVI PADLI IN POVZROČILI ŠKODO ALI POŠKODBE. ENAKO VELJA PRI RAZSTAVLJANJU. PREPRIČAJTE SE, DA NEKDO DRŽI PALICE, KO ODVEŽETE VRVI.**

****ZELO POMEMBNO** REDNO PREVERJAJTE, ALI SIDRA OSTANEJO TESNO VPETA V TRAVO. ČE IMATE MEHKEJŠO TRAVO IN SE VLEČEJO NAVZGOR, JE TREBA SIDRA NA NOVO USIDRATI IN UTRDITI TEREN. ČE SE TI PREGLEDI NE IZVEDEJO, SE LAHKO GOL ZRUŠI!**

SPLOŠNE INFORMACIJE

- Uporabite seznam delov za identifikacijo in ločevanje vključenih delov.
- Vse embalažne materiale hranite do zaključka montaže, da ne boste nenamerno zavrgli katerega koli dela.
- Previdno razpakirajte vse komponente in navzkrižno primerjajte seznam delov, da zagotovite, da so vse komponente prisotne.
- Dojenčki in otroci ne smejo biti v bližini embalažnega materiala, vseh dodatkov in delov; zaradi nevarnosti zadužitve.

NAMEN UPORABE

- Ta izdelek je zasnovan samo za zunanjo fitnes in domačo uporabo.
- Ne uporabljajte tega izdelka v komercialnem, najemnem ali institucionalnem okolju.
- Izdelka ne uporabljajte za nič drugega kot za predvideni namen in ga uporabljajte le tako, kot je opisano v tem priročniku. Vsaka druga uporaba ni priporočljiva in lahko povzroči poškodbe. Neustrezna uporaba lahko povzroči poškodbe.
- Ta izdelek ni namenjen za uporabo osebam (vključno z otroki) z zmanjšanimi telesnimi, senzoričnimi ali duševnimi sposobnostmi ali pomanjkanjem izkušenj in znanja, razen če jim je oseba, odgovorna za njihovo varnost, dala nadzor ali navodila v zvezi z uporabo naprave.
- Ne prevzemamo nobene odgovornosti za morebitno škodo, ki bi nastala zaradi nepravilne uporabe ali neustreznega ravnanja ali kakršnega koli drugega neupoštevanja navodil v tem priročniku.

ZA KOGA JE IZDELEK PRIMEREN

- Samo za domačo uporabo, za otroke starosti 6 let in več. Ni primerno za otroke pod 3 leta starosti zaradi možnosti zadužitve ali zadavljenja.

SPLOŠNA NAVODILA ZA TRENING IN VARNOST

- Izdelka ne uporabljajte, če ste poškodovani.
- Prenehajte z usposabljanjem in se takoj posvetujte s svojim zdravnikom, če se med treningom pojavijo kakršne koli zdravstvene težave.
- Preden začnete z vadbo, se posvetujte s svojim zdravnikom, da ugotovite, ali ste v primernem zdravstvenem stanju za usposabljanje.
- Nepravilna, neprimerna in pretiravanje lahko škodujejo vašemu zdravju.
- Ohlapna oblačila ali nakit lahko postanejo nevarnost ujetja. Nosite ustrezna in udobna oblačila.
- Pri uporabi izdelka je treba nositi ustrezne vadbene čevlje.
- Pred začetkom vadbe se ogrejte!

KAM POSTAVITI GOL?

- Ne pred hišnimi okni ali dragocenimi predmeti. Čeprav je zasnovan tako, da zagotavlja oviro za žogo, lahko otroci še vedno žogo nabijejo nad vrh mreže ali kako drugače uspejo obiti mrežo
- Konice drogov in sidra za vrvi namestite samo v travo. Ne nameščajte na mehkih tleh. Oglejte si primere v navodilih spodaj.
- Bodite zelo previdni pri pritrjevanju vrvi na vrtno ograje. Niso zasnovani za prenašanje stranskih sil in se lahko prevrnejo ter povzročijo stroške, resne poškodbe ali smrt. Močno odsvetujemo tak način pritrditve, razen v omejenih primerih, opisanih v spodnjih navodilih. Potrebna je izjemna previdnost.

POSTAVITEV

- Samo za odrasle.
- Ne vzpenjajte se po lestvi, ne da bi jo druga odrasla oseba trdno držala.
- Ko udarite kljukice s kladivom, udarite mehko in pogosto, da zaščitite roke.
- Zelo pomembno. Prepričajte se, da so sidra vrvi in mrežasti kljukice vstavljeni dovolj daleč v zemljo, tako da je vrh pod površino trave. Pri pospravljanju gola, je treba konice drogov odstraniti s tal, saj predstavljajo nevarnost štrlečih delov, ki bi lahko privedli do notranjih poškodb in punkcije kože, če bi padli. Open Goaaa! ne prevzema odgovornosti za poškodbe telesa ali kosilnice, ki jih povzročijo nepravilno vstavljene konice, sidra in karabini.
- Če izvrtate nastavke v steno za podporo vrvi ali drogov, poskrbite, da boste nosili očala. Poleg tega poskrbite, da bo stena dovolj trdna, da bo prenašala napetosti.

UPORABA

- **Zelo pomembno. Pazite na spotikanje ob pritrditvene vrvi!. V izogib spotikanja označite vrvi z živo barvo ali zastavico.**
- Ne zibajte se na mreži, križnih vrveh ali vrveh. Ne vzpenjajte se po mreži ali drogovih in ne zaletavajte se v palice ali mrežo zaradi mogočih poškodb in poškodb izdelka!
- Pred vsako uporabo preverite, da so vrvi, drogovi in mreža dobro pritrjeni!
- Izdelka ne uporabljajte, če je poškodovan ali če so deli zlomljeni, manjkajoči ali zrahljani.
- Pred uporabo izdelka odstranite vse ovire, ki bi lahko povzročile poškodbe ali škodo na izdelku!

VZDRŽEVANJE

- **Redno preverjajte, ali so sidra vrvi tesno pritrjena v tla pod površino trate. Če se zrahljajo, odvijte vrvi in jih zategnite v zemljo. Če je površina preveč mehka, sidra prestavite za 1-2 dm (glejte razdelek za odpravljanje težav).**
- Travo okoli drogov, sider in stranskih vrvi ročno porežite in je ne kosite s kosilnico. Prav tako ne priporočamo odstranitev sider in vrvi zaradi košnje!
- Pazite, da s kosilnico ne kosite po sidrih in stranskih vrveh!
- Znano je, da lisice in druge živali žvečijo mrežo in jo lahko tudi preluknjajo. Svetujemo vam, da mrežo po uporabi dvignete od tal toliko, da je živali ne dosežejo!

Določite lokacijo postavitve in pustite prostor za golom. Sidra sidrajte samo v travo.

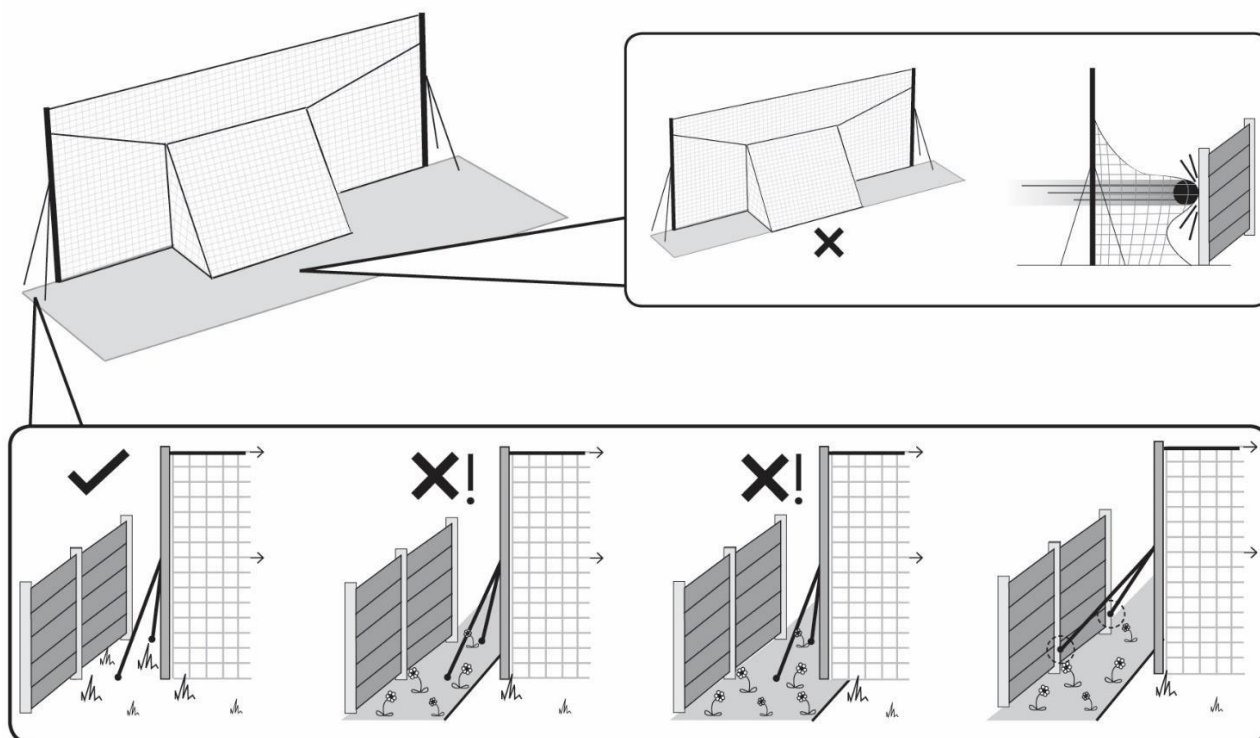

Trava

Prst

Prst

Ograja?

opengoaal.com/pages/fence

Za postavitev gola boste potrebovali pravokotno površino dimenzij označenih na sliki. Pred montažo preverite, da imate dovolj prostora!

STANDARD GOAL
(OGQ-NET-STD)

LARGE GOAL
(OGQ-NET-LARGE)

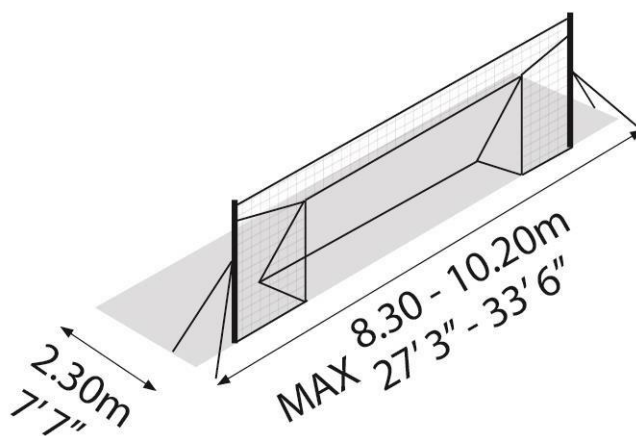
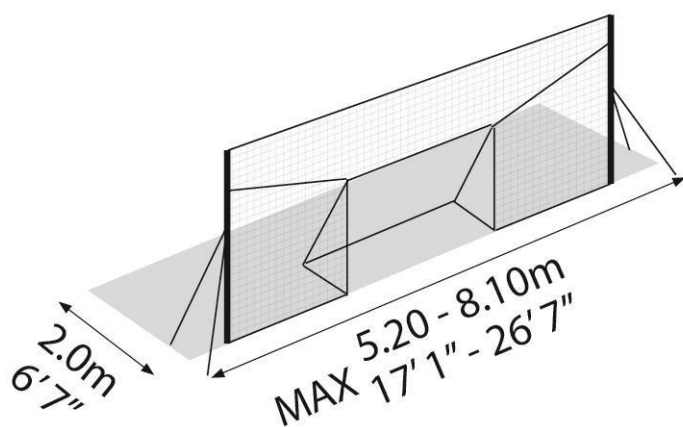

Korak 1 – V koloni MAX poiščite največjo možno širino ali naslednjo manjšo. Potem uporabite dimenzije v tabeli, natančno postavite dele v tabeli na tla, vendar jih še NE vstavite v podlago!

Deli: E x 2, D x 2, H x 2



STANDARD GOAL (OGQ-NET-STD)						
MAX	E	D	H	H	D	E
metres ----- >						
8.10	0	0.75	2.72	5.39	7.35	8.10
7.90	0	0.75	2.62	5.29	7.15	7.90
7.70	0	0.75	2.52	5.19	6.95	7.70
7.50	0	0.75	2.42	5.09	6.75	7.50
7.30	0	0.75	2.32	4.99	6.55	7.30
7.10	0	0.75	2.22	4.89	6.35	7.10
6.90	0	0.75	2.12	4.79	6.15	6.90
6.70	0	0.75	2.02	4.69	5.95	6.70
6.50	0	0.75	1.92	4.59	5.75	6.50
6.30	0	0.75	1.82	4.49	5.55	6.30
6.10	0	0.75	1.72	4.39	5.35	6.10
5.90	0	0.75	1.62	4.29	5.15	5.90
5.70	0	0.75	1.52	4.19	4.95	5.70
5.50	0	0.75	1.42	4.09	4.75	5.50
5.30	0	0.75	1.32	3.99	4.55	5.30
5.20	0	0.75	1.27	3.94	4.45	5.20

LARGE GOAL (OGQ-NET-LARGE)						
MAX	E	D	H	H	D	E
metres ----- >						
10.20	0	0.75	2.70	7.50	9.45	10.20
10.00	0	0.75	2.60	7.40	9.25	10.00
9.80	0	0.75	2.50	7.30	9.05	9.80
9.60	0	0.75	2.40	7.20	8.85	9.60
9.40	0	0.75	2.30	7.10	8.65	9.40
9.20	0	0.75	2.20	7.00	8.45	9.20
9.00	0	0.75	2.10	6.90	8.25	9.00
8.80	0	0.75	2.00	6.80	8.05	8.80
8.60	0	0.75	1.90	6.70	7.85	8.60
8.40	0	0.75	1.80	6.60	7.65	8.40
8.30	0	0.75	1.75	6.55	7.55	8.30

NE VSTAVITE DELOV V PODLAGO!

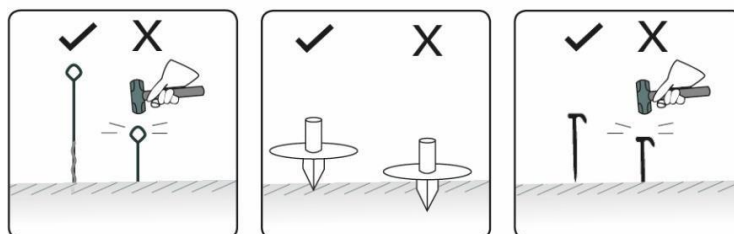

KORAK 2 – Odmerite in pripravite 4 sidra za stranske vrvi

Del: E x 4

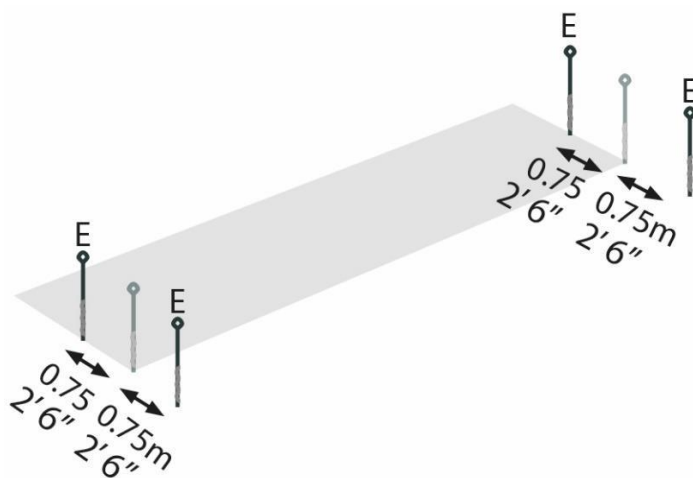
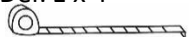

KORAK 3 – Pritrdite spodnje dele drogov v podlago.

x 2

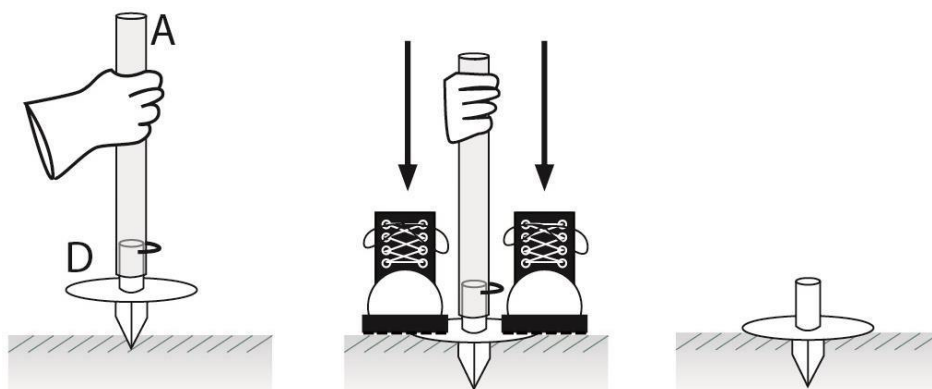

KORAK 4 – Vstavite sidra za stranske vrvi.

x 6

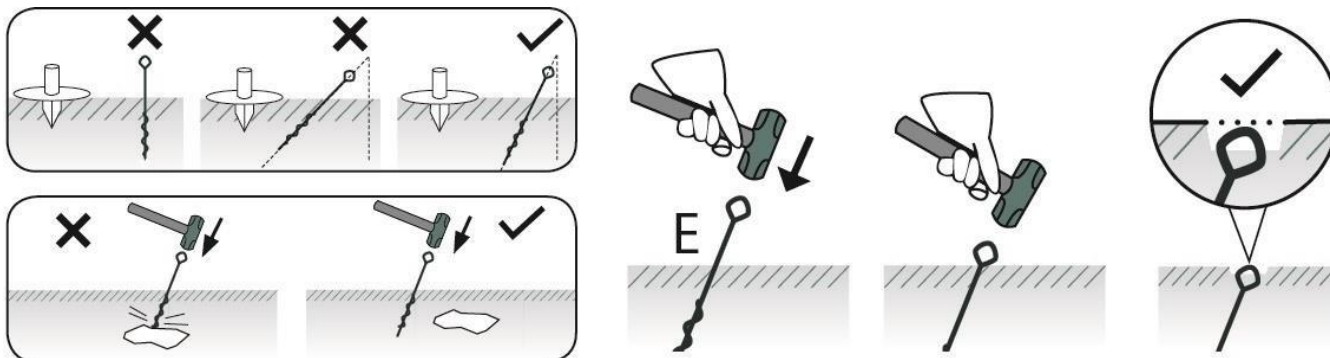

KORAK 5 – Namestite stranske vrvi na sidra

Del: F x 6

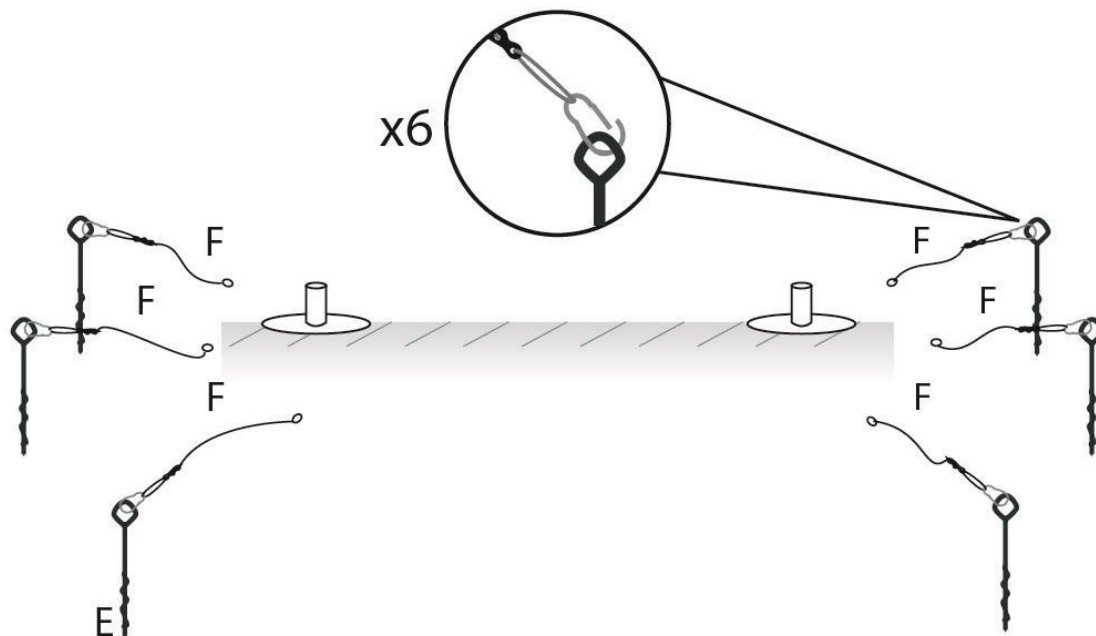

KORAK 6 – Vstavite držala za mrežo med drogovi.

Artikel: H x 1 (Začasno)

Izkoplajte luknjo z dovoljo prostora

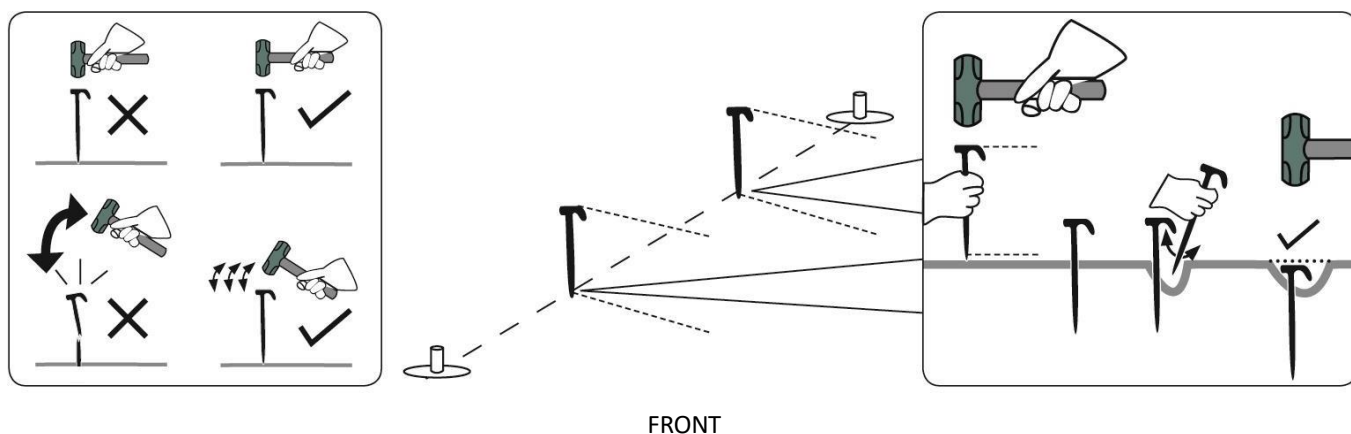

Pretrda tla? → [KORAK 27](#)

KORAK 7 – Postavite na tla

Art.: I

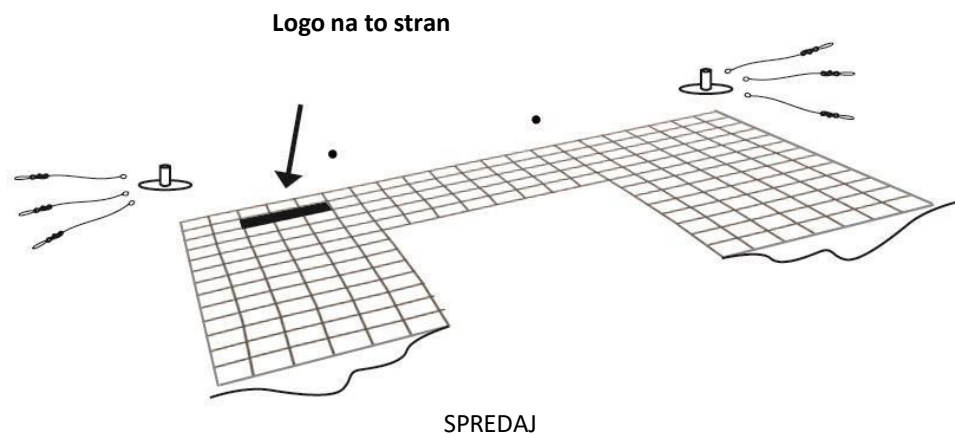

KORAK 8 – Speljite elastično vrv skozi mrežo na dnu.

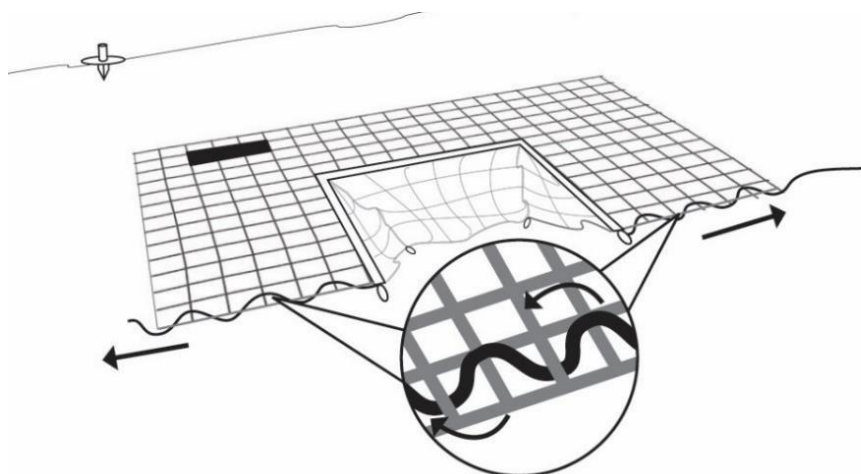

KORAK 9 – Speljite elastično vrv skozi mrežo na vrhu.

Art.: G

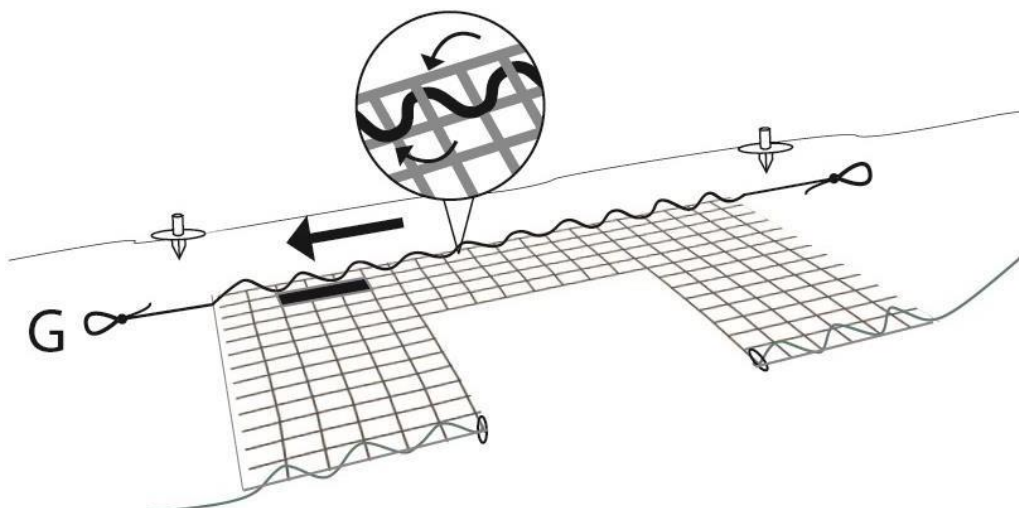

KORAK 10 – Sestavite drogove

Art.: A x 2, B x 2, C x 2

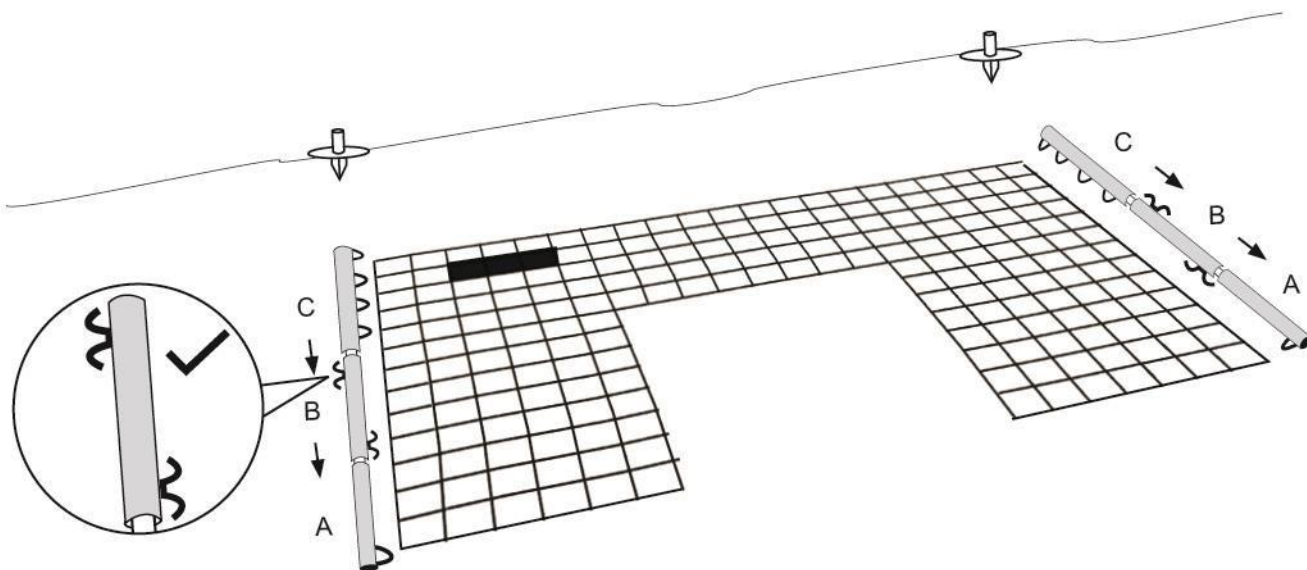

KORAK 11 – Pritrdite stranske elastične vrvi na dno drogov.

Art.: J x 2

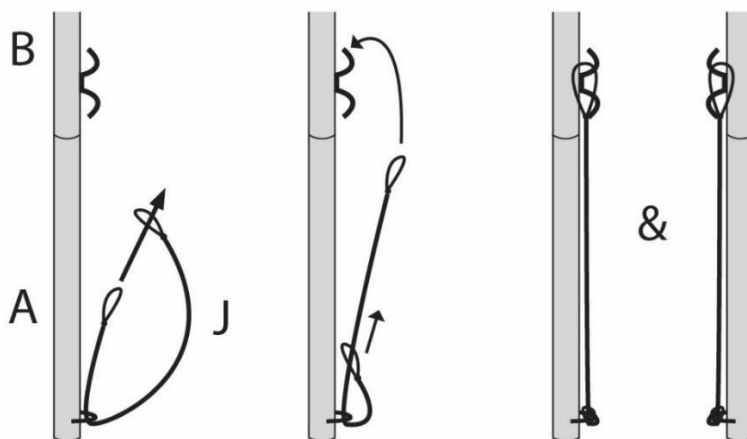

KORAK 12 – Speljite konce elastičnih vrvi na vrhu skozi drog in jih privežite na zunanji strani drogov.

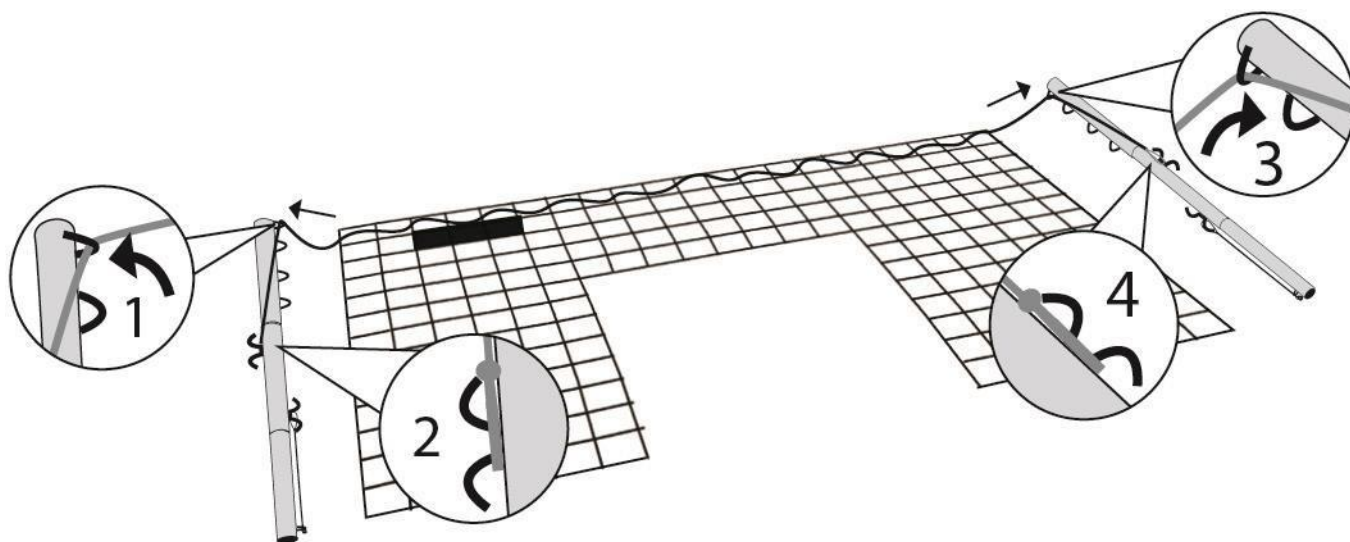

KORAK 13 – Postavite drog pokonci na desni strani mreže.

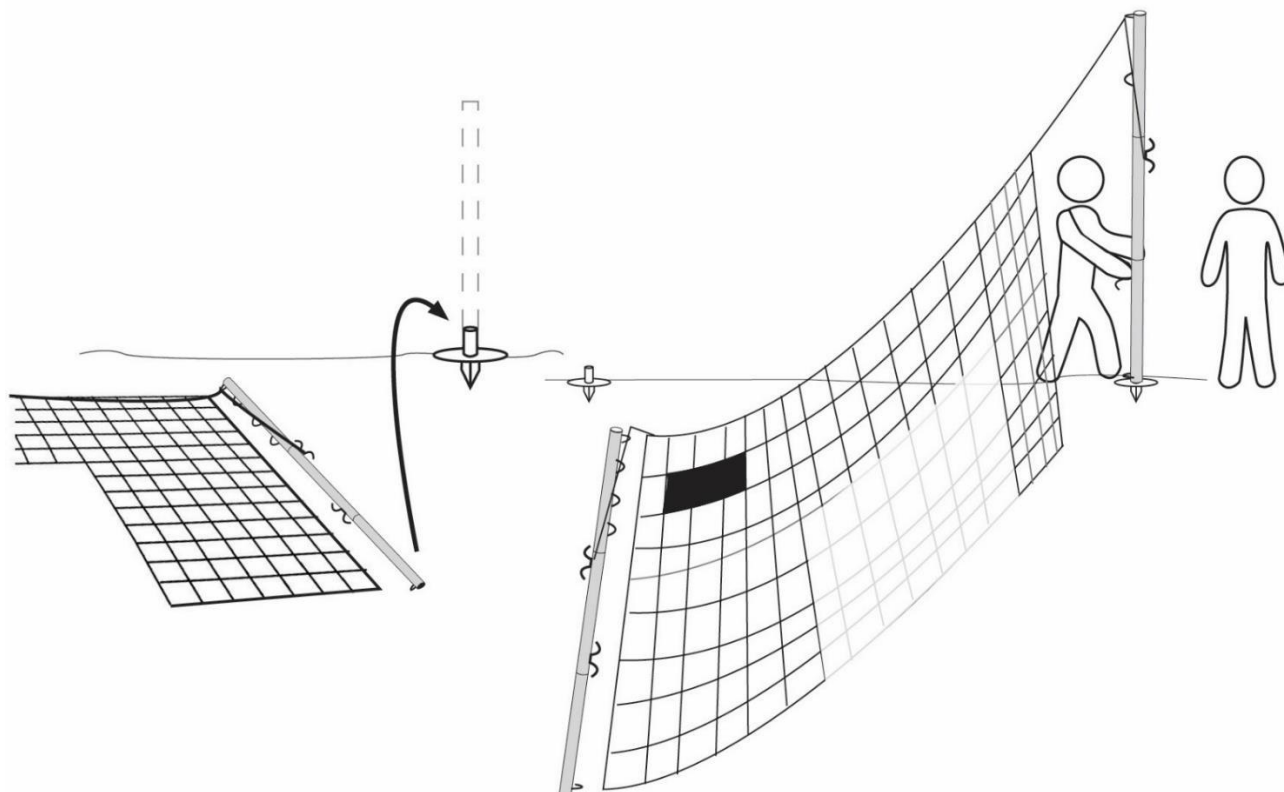
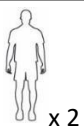

KORAK 14 – Pritrdite stranske vrvi, ki ležijo na tleh.

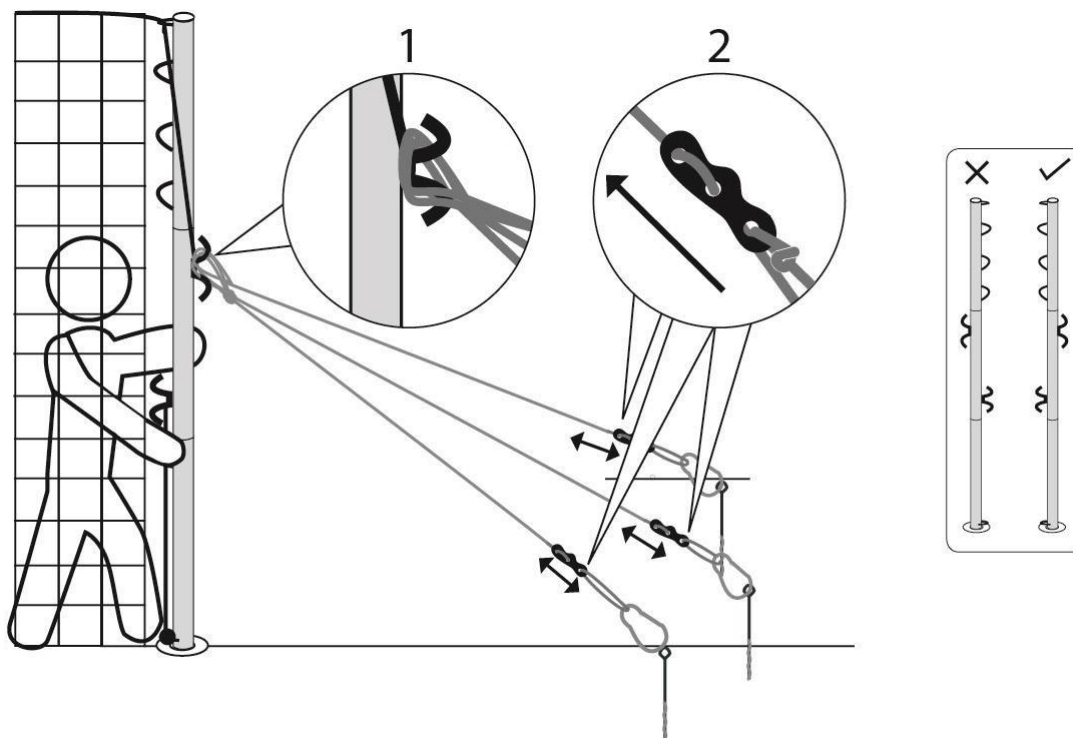

Drog pokonci. Vse vrvi napete.

KORAK 15 – Ponovite še na levi strani.

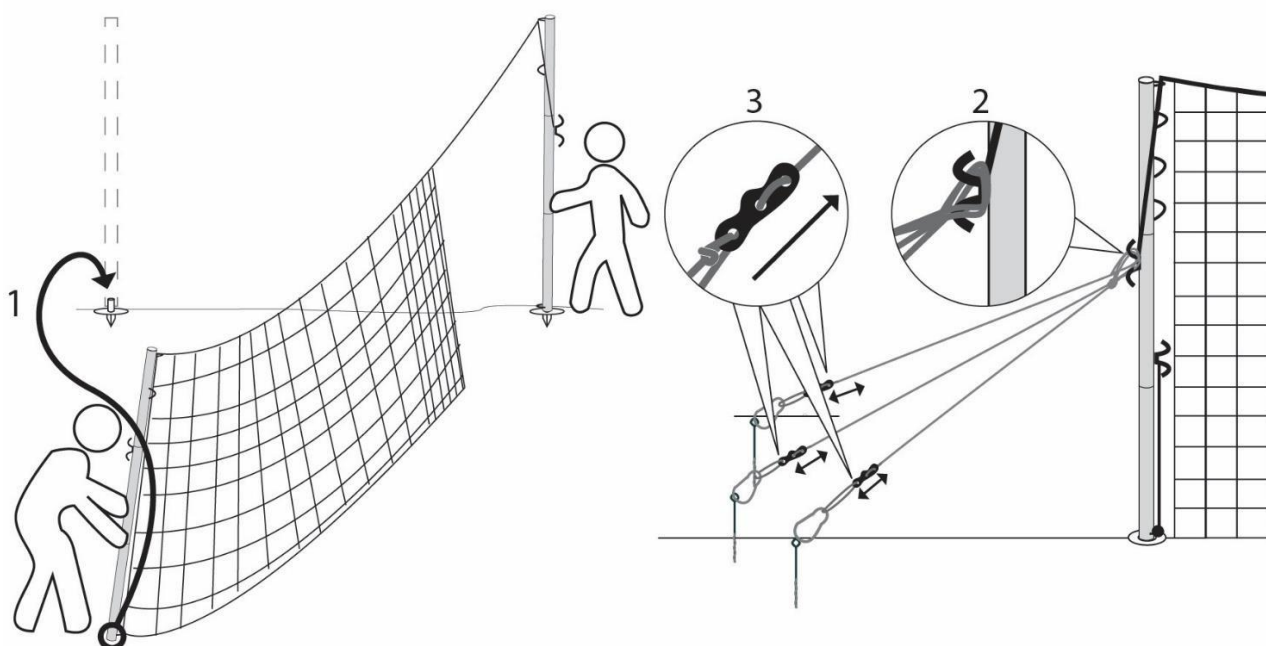

Drog pokonci. Vse vrvi napete.

KORAK 16 – Potegnite elastično vrv na vrhu skoraj vodoravno in zavežite v obliki osmice.

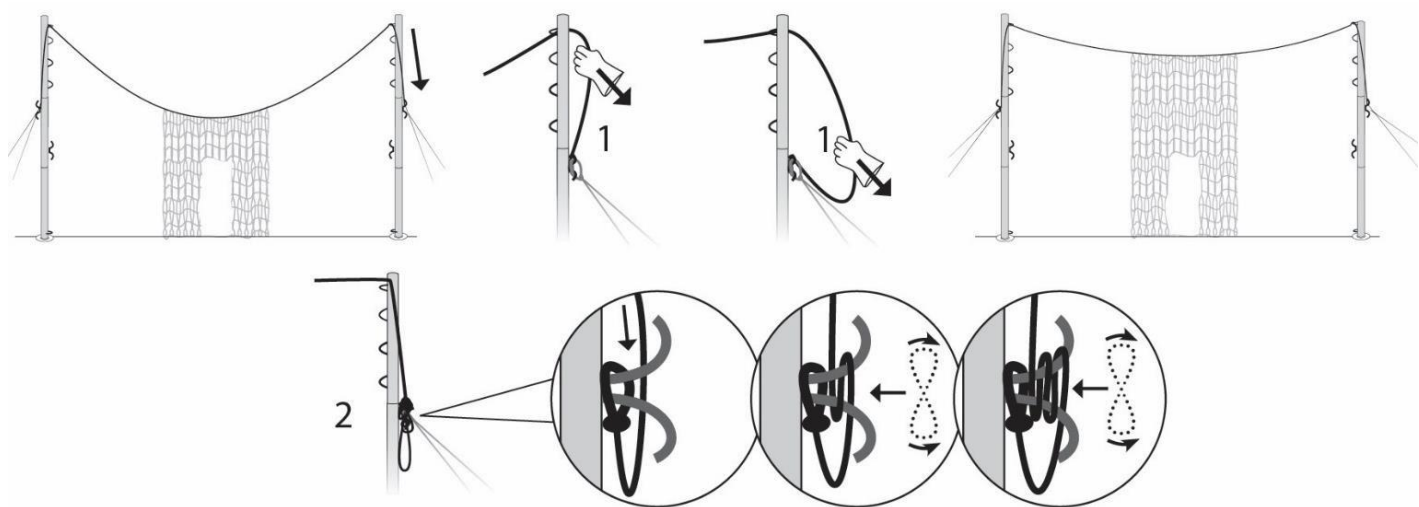

KORAK 17 – Zapnite spodnja dela gola okoli klina. Nato ustvarite zanko s katerima zapnete elastično vrv okoli droga.

Art.: K x 2

Prepognite nazaj in naredite vozel

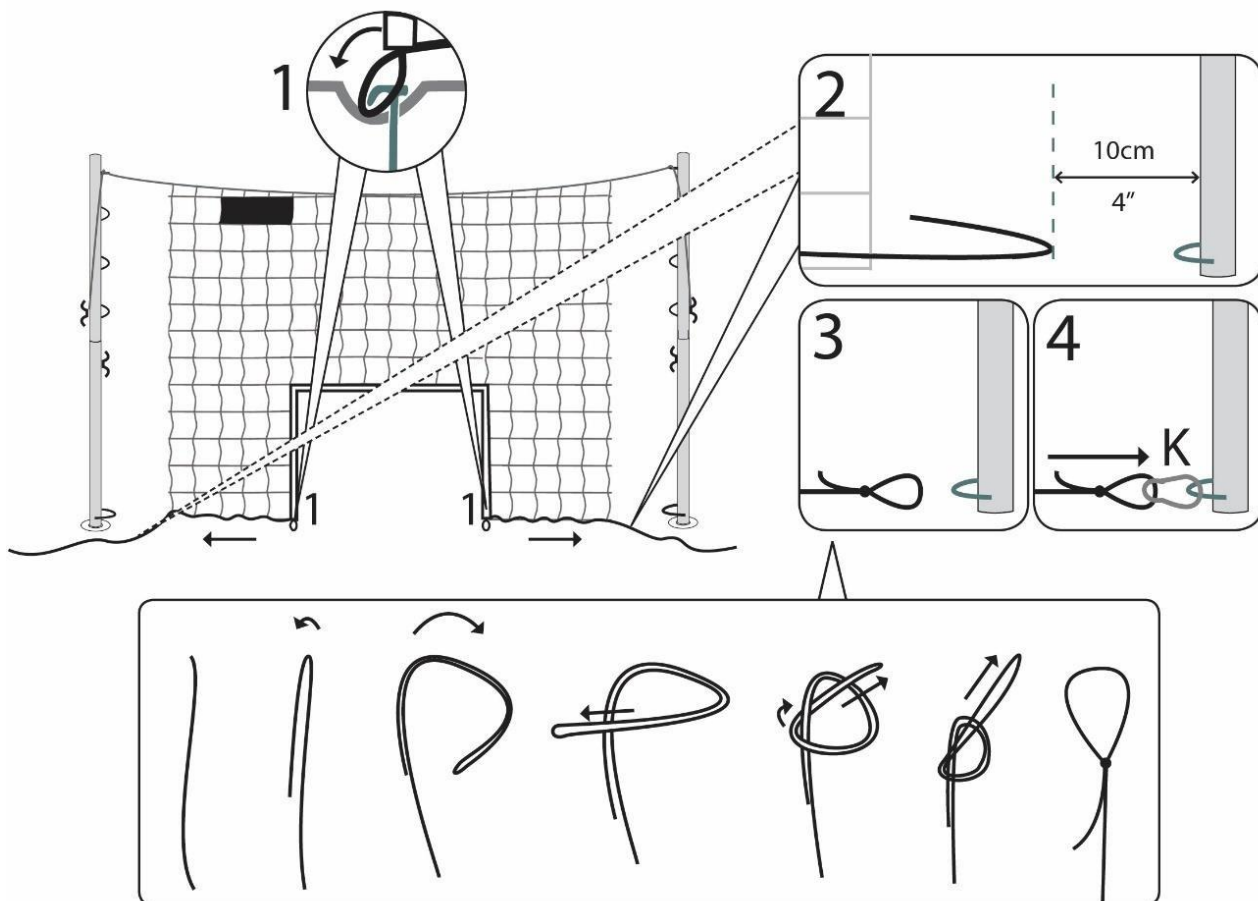

KORAK 18 – Pritrdite vrvi na zgornja kota golov in na spodnji del drogov.

Art.: M & N

M & N – Za mrežo

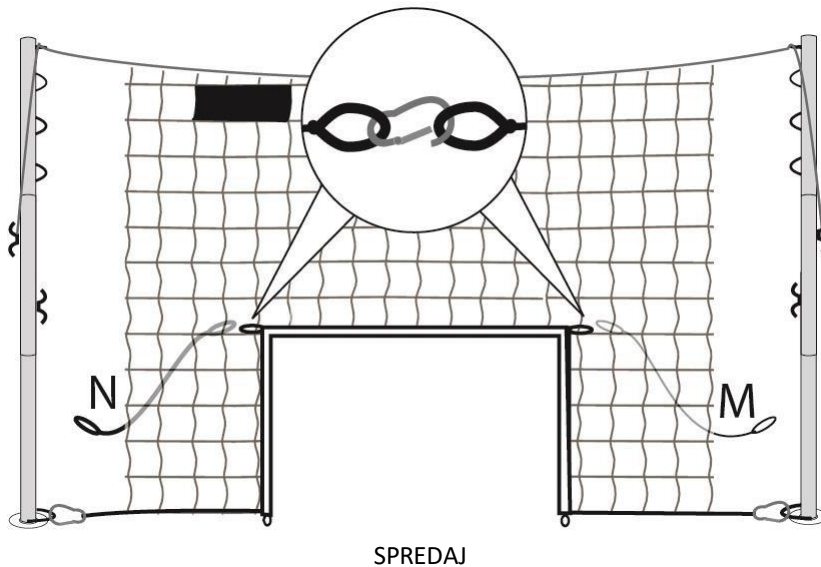

KORAK 19 – Napeljite nasprotna konca vrvi skozi pravilno luknjo na zgornjem delu droga in zategnite vrvi, da bo napeta.

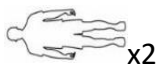

Sledite vrstnemu redu 1-9

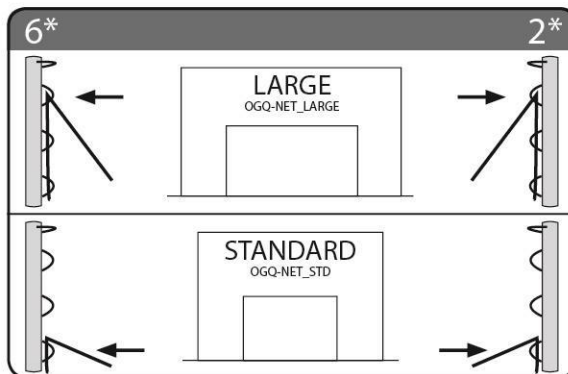
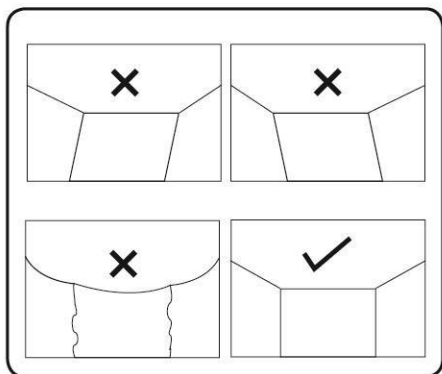
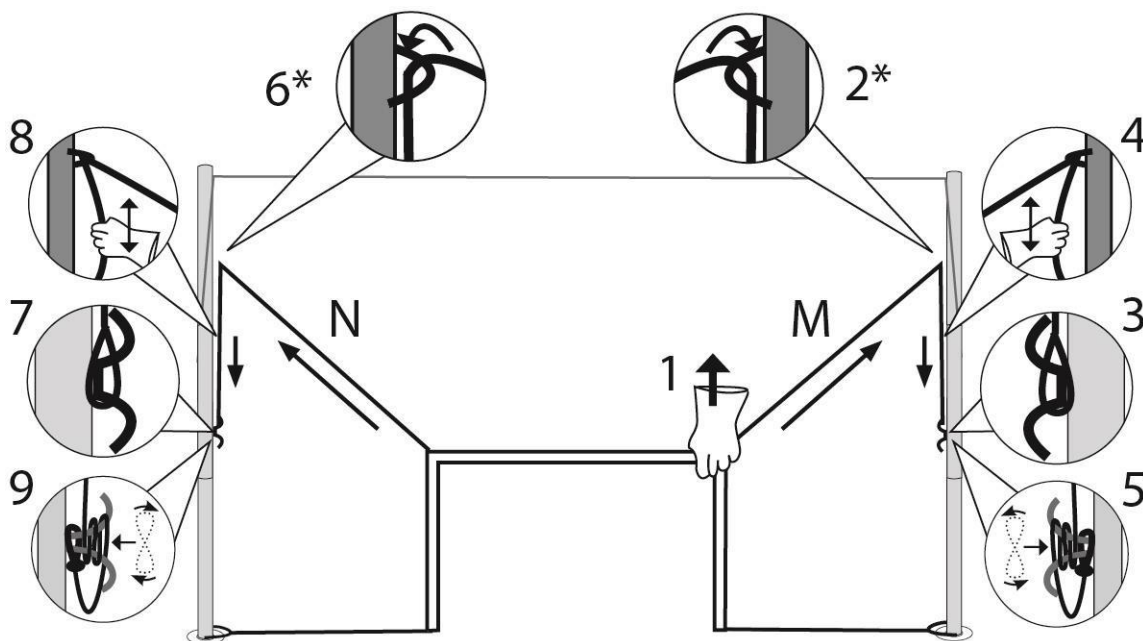

KORAK 20 – Napnite gol tako, da ustvarite 3D obliko. Zabitje klinov v podlago in napnite gol okoli klinov.

Art.: H X 2

Izkoplajte luknjo za klin

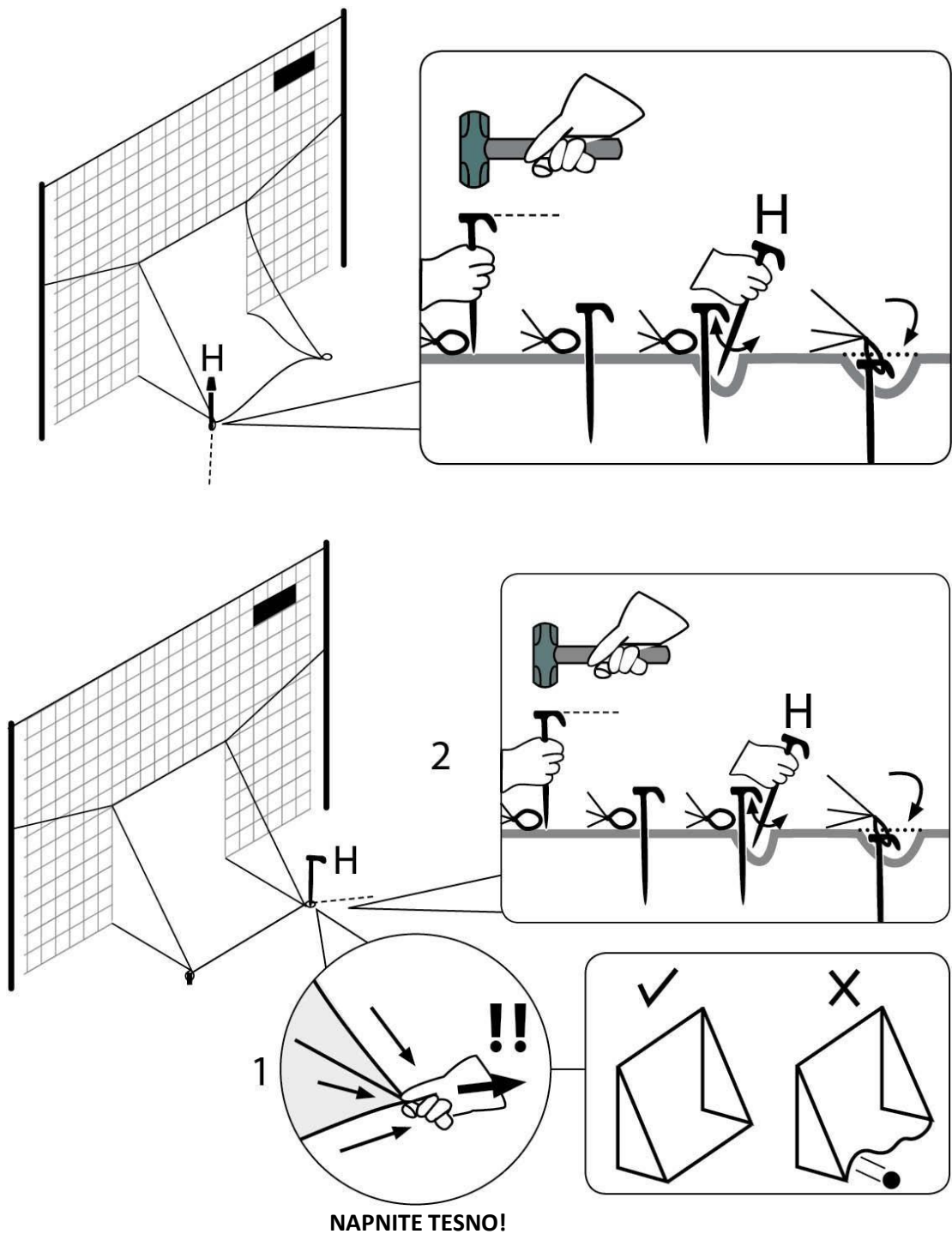

KORAK 21 – Napniten mrežo na drogova

Art.: K x 8

1. Potegnite zadnjo vrsto mreže da bo ravna, nato jo zapnite.

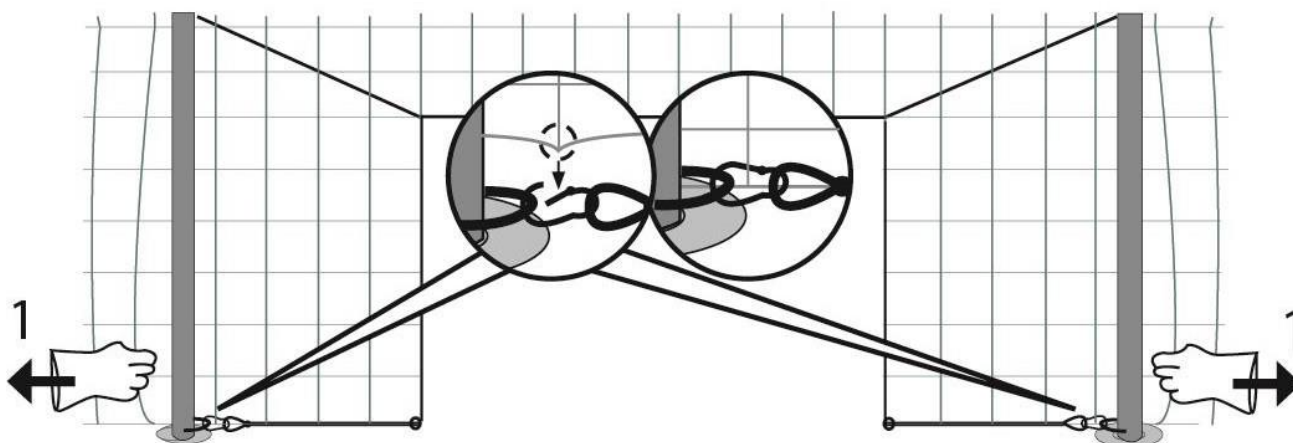

2. Potegnite mrežo v višini gola, nato jo zapnite. Stranice gola morajo biti ravne.

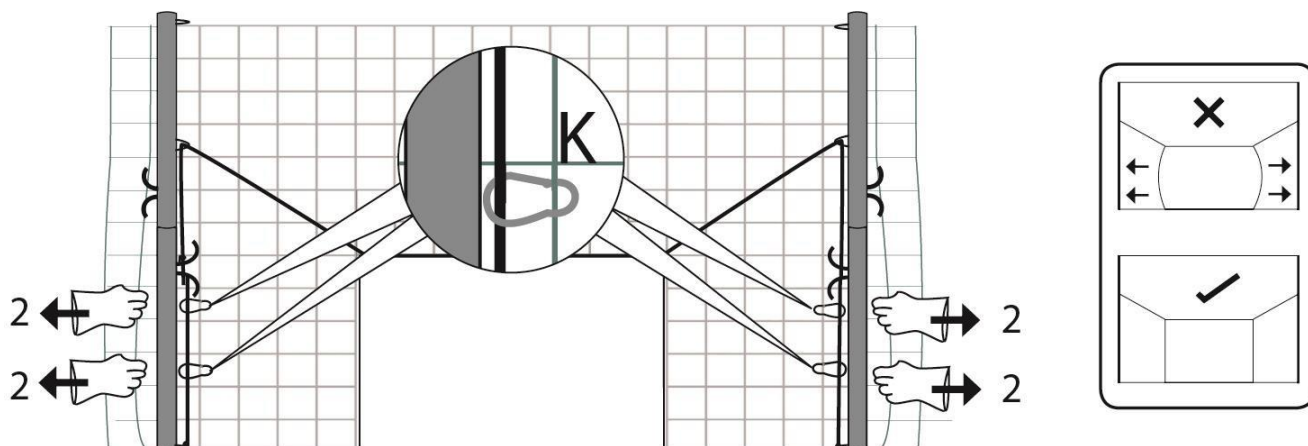

3 & 4. Najprej pripnite mrežo na poziciji 3. Nato nežno potegnite mrežo in napnite še na poziciji 4.

Eno vrsto pod vrhom Eno vrsto nad prečko

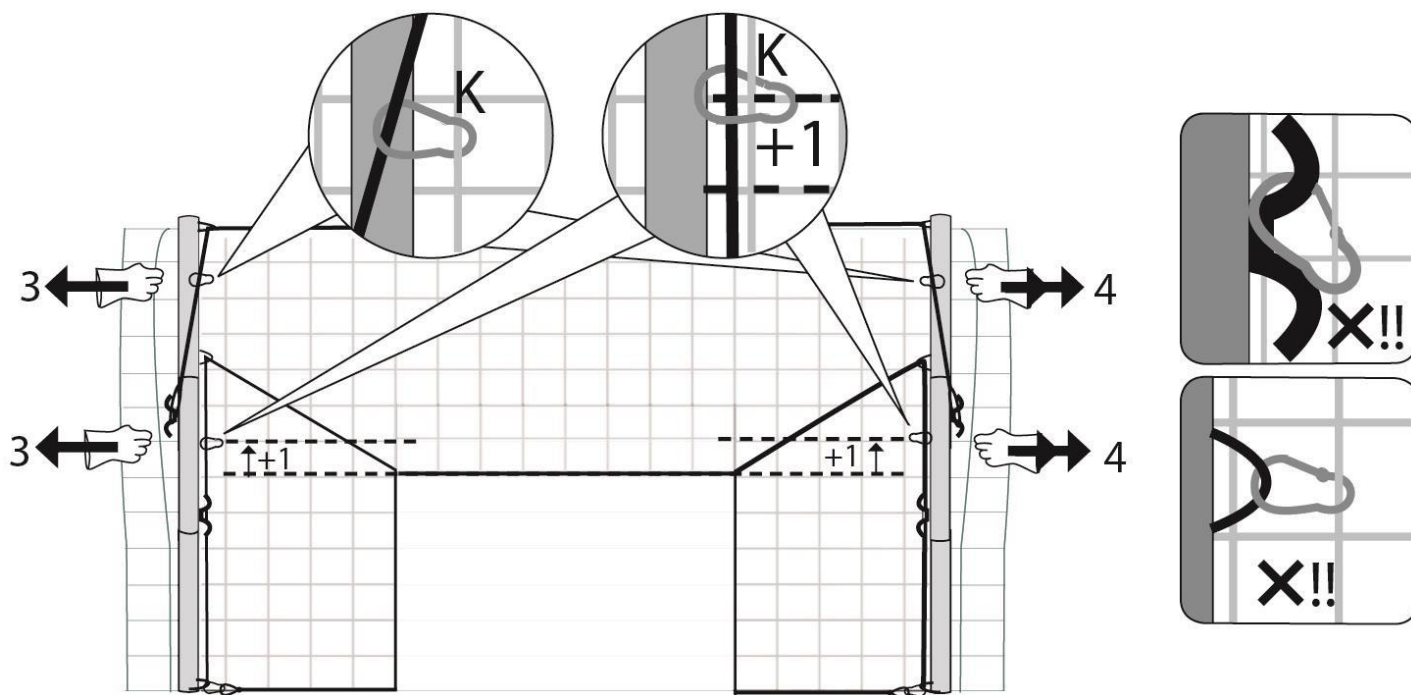

KORAK 22 – VARIANTA – Poravnajte droga, če nista kot je prikazano spodaj. Mogoče boste po tem morali poravnati gol.

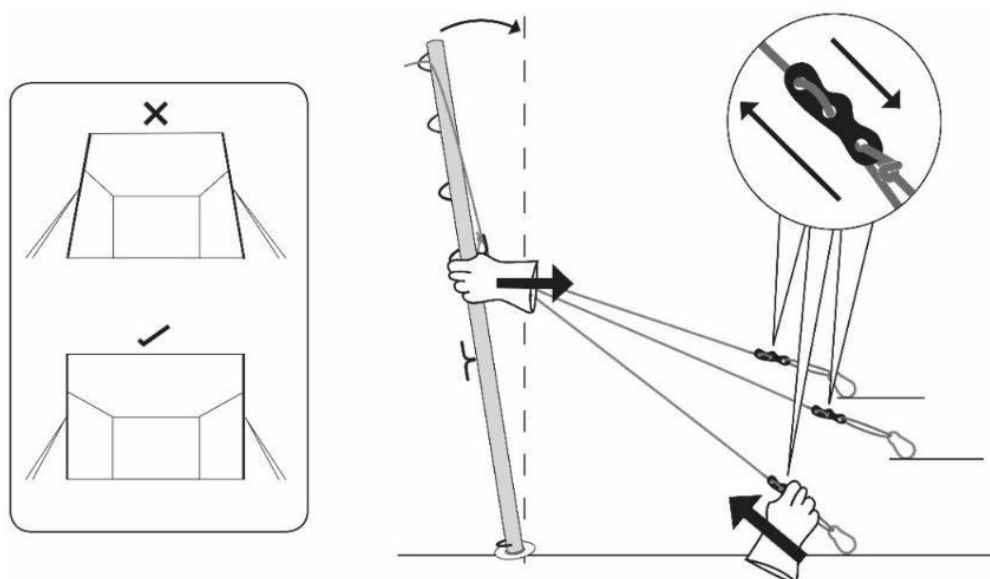

KORAK 23 – VARIANTA – Poravnajte zgornjo vrvo v kolikor je potrebno.

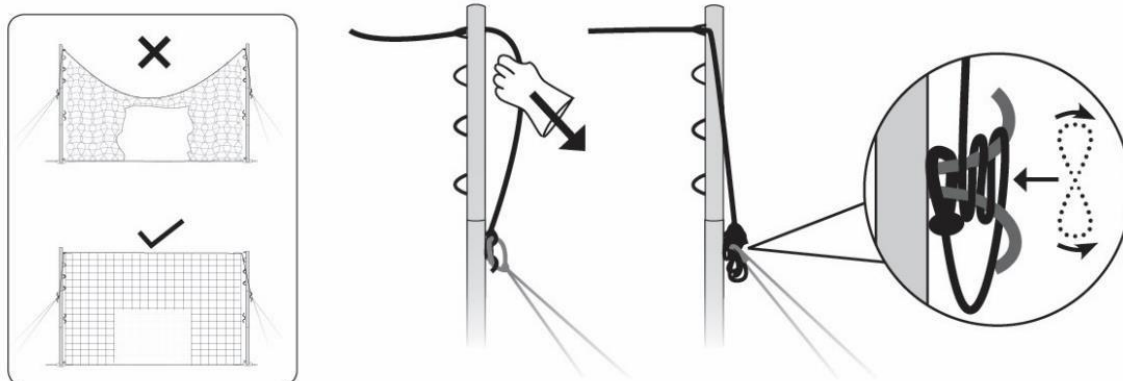

KORAK 24 – VARIANTA – Robove mreže lahko odrežete ali jo zatlačite v karabinarje.

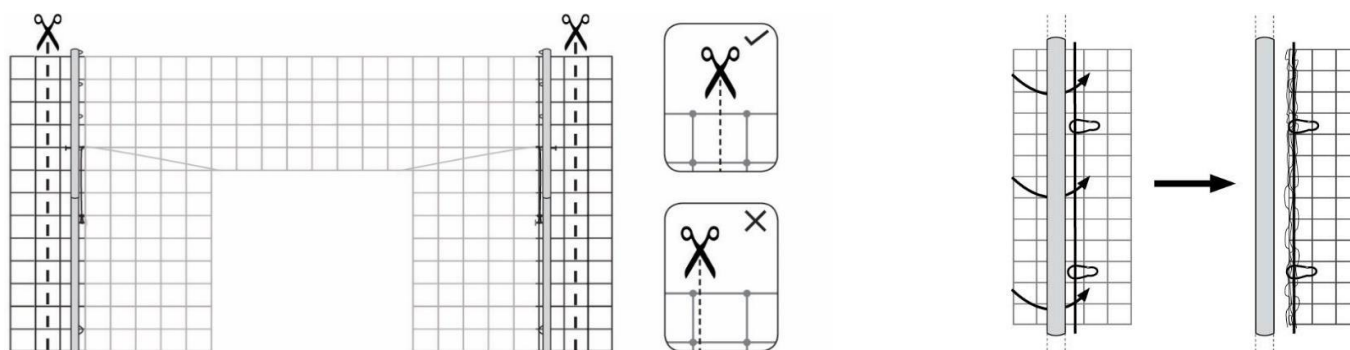

25. OPOZORILO – Pazite na živali, da mreže ne pretrgajo in na kosilnico, da je ne odreže. Dvignite mrežo, da se izognete morebitnim poškodbam.

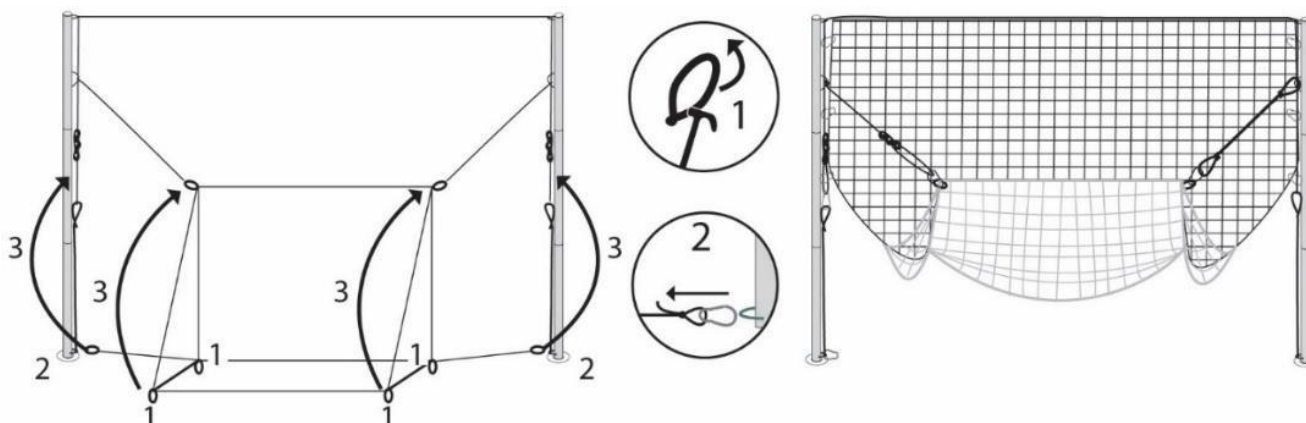
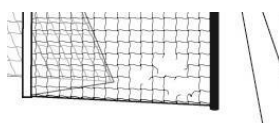

ODPRTO

ZAPRTO

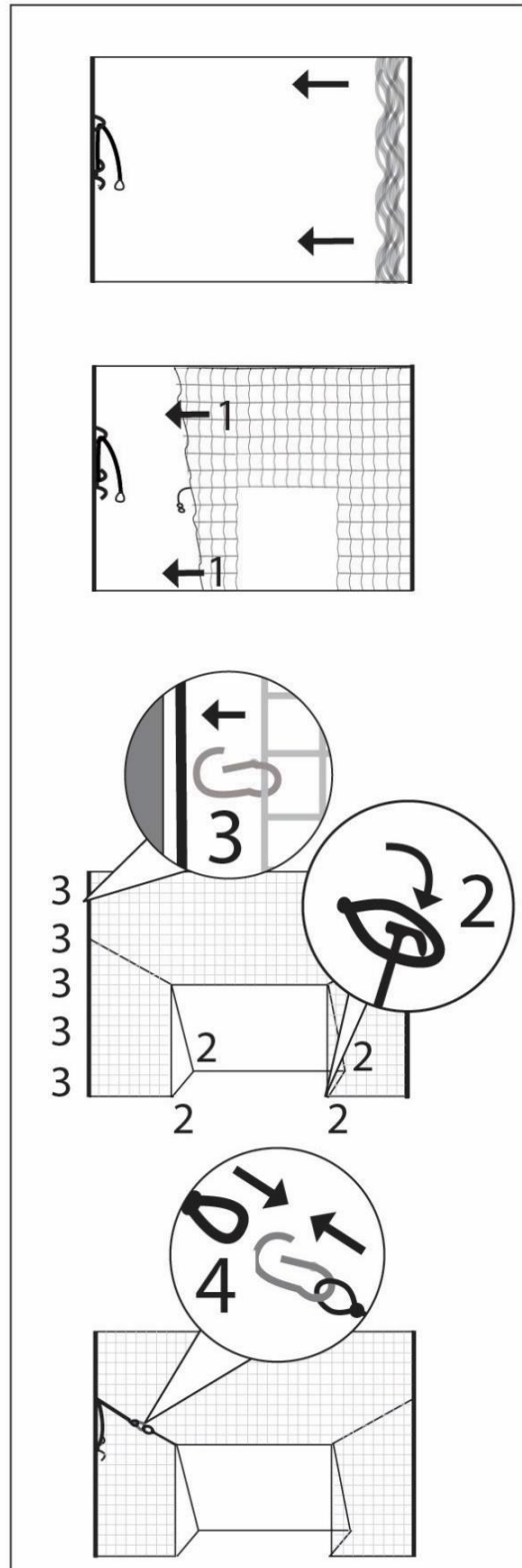
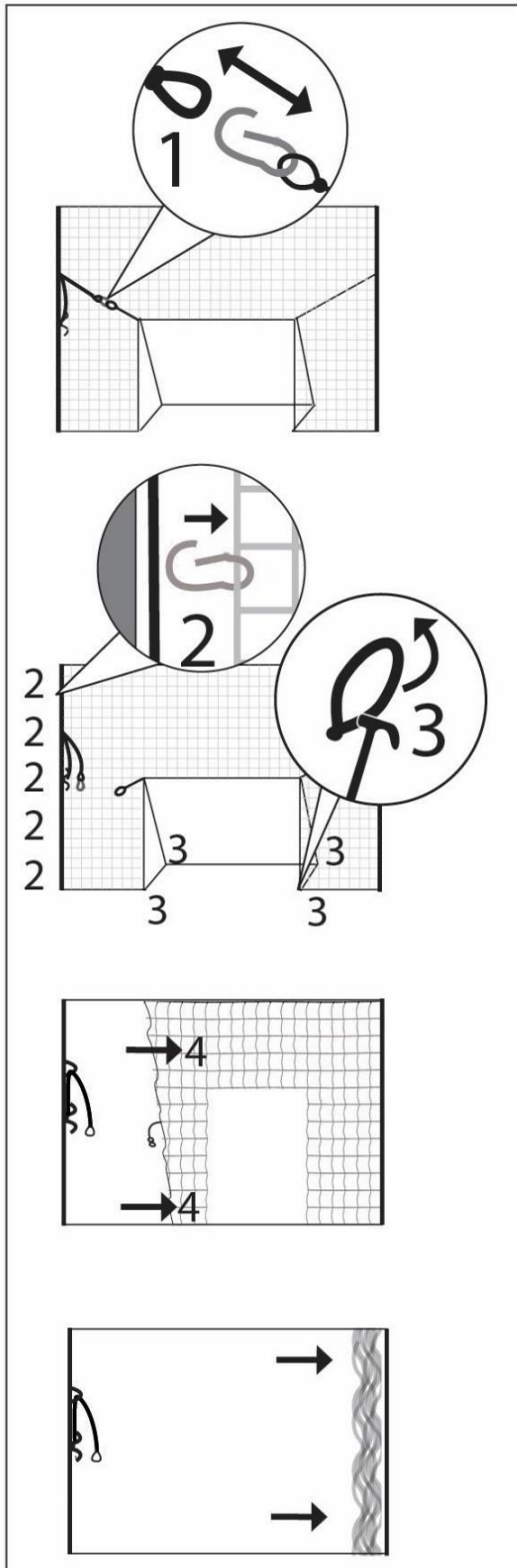

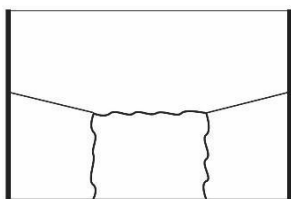

Okvir gola ni napet – Glejte korak 19
Prav tako preverite, da se droga ne posedata

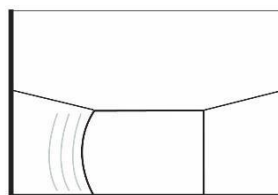

Stranica gola se upogiba – gl. korak 21

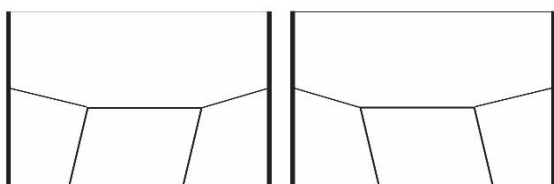

Obe stranici se upogibata – gl. korak 19

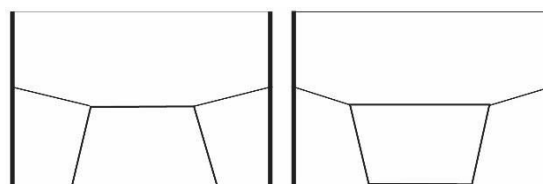

Širina stranic gola je različna – gl. korak 1

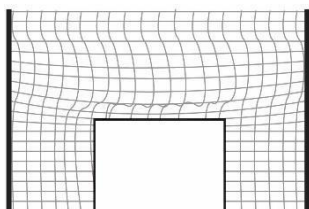

Mreža je sproščena nad prečko – gl. korak 23? 22? 21?

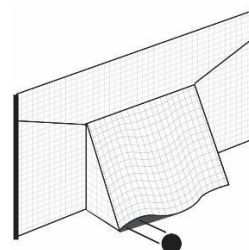

Žoga uide pod mrežo – gl. korak 20

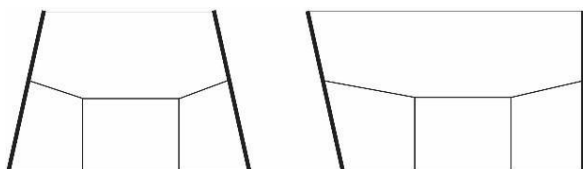

Drogova nista ravna – gl korak 22

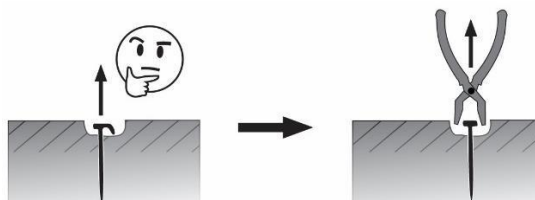

Kako izpuliti klin.

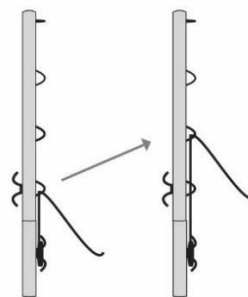
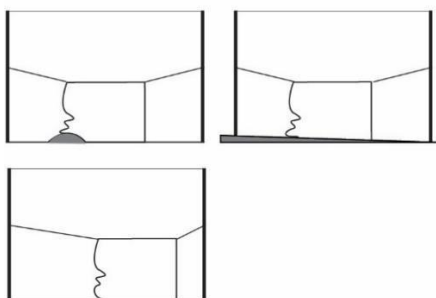

Ena stranica gola ni napeta, mogoče je vrv na голу prenizko pritrjena.

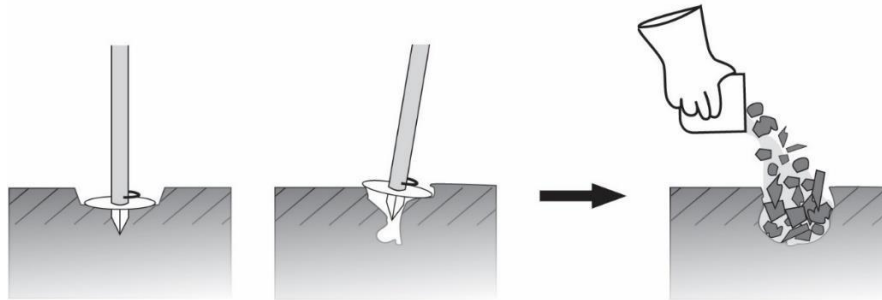

Drogova lezeta v podlago. Napolnite luknjo z zemljo/kamenjem za stabilnost.

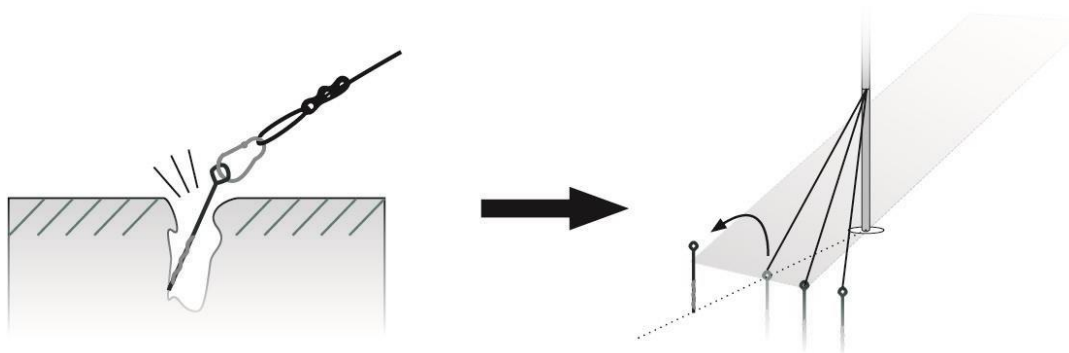

Redno preverjajte sidra!

Trda podlaga?

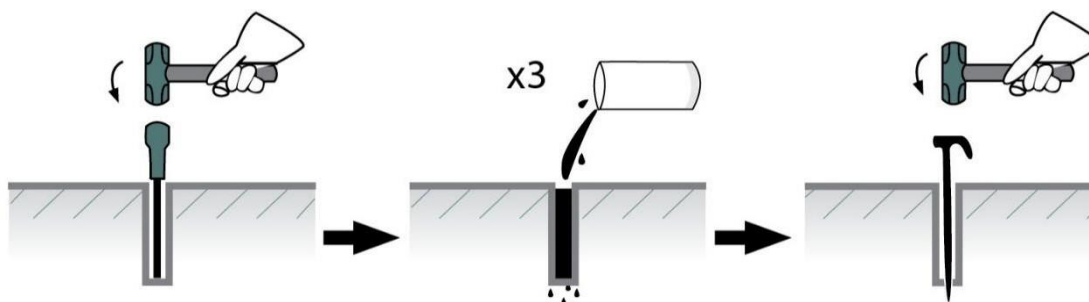

Ustvarite luknjo tanjšo od klina. Dodajte vodo in počakajte, da se podlaga zmehta.

